



Сборка боковых воздухозаборников

- 85-1** Нижний правый боковой воздухозаборник
- 85-2** Винт 2,3 × 4 мм (MP01)
- 85-3** Верхний правый боковой воздухозаборник
- 85-4** Нижний левый боковой воздухозаборник
- 85-5** Верхний левый боковой воздухозаборник

Бережное обращение с деталями

Прежде чем приступить к сборке, постелите на рабочую поверхность мягкую ткань, чтобы не повредить краску кузова.

ПРИМЕЧАНИЕ: представленная на фото деталь может незначительно отличаться от детали, полученной с этим выпуском.

ДЕТАЛИ К ВЫПУСКУ 85

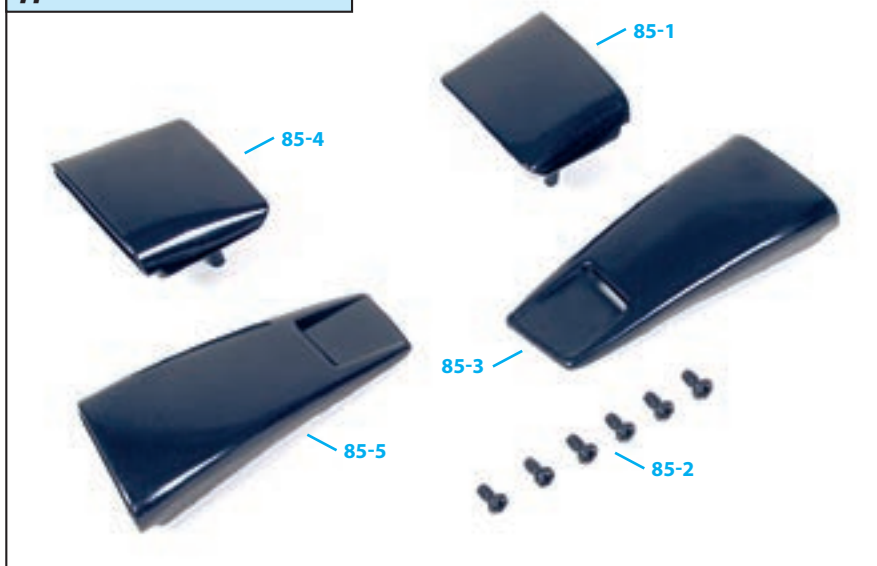

ИНСТРУКЦИЯ ПО СБОРКЕ

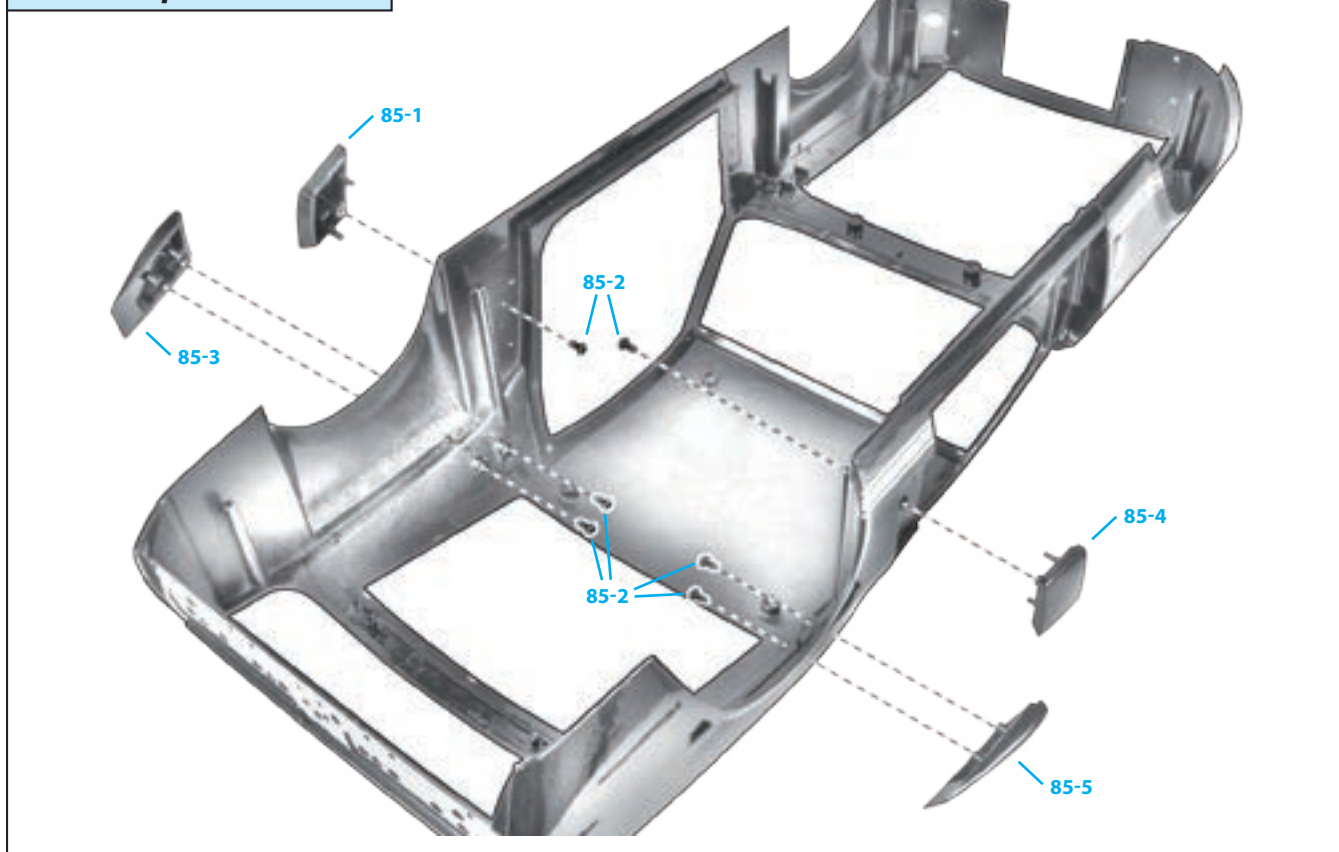

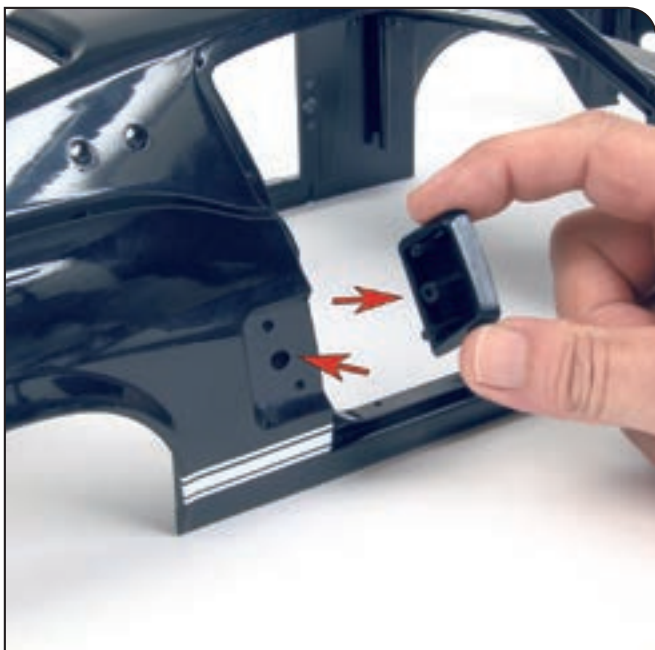

Шаг 85-А

Положите кузов на рабочую поверхность. Найдите отверстия в нижней части с правой стороны и сориентируйте нижний правый воздухозаборник (85-1), как показано на фото.



Шаг 85-В

Вставьте выступы воздухозаборника в отверстия в кузове, обозначенные стрелками, и закрепите деталь.



Шаг 85-С

Переверните кузов и, придерживая воздухозаборник, чтобы он не открепился, зафиксируйте деталь при помощи винта МР01 (85-2). Не закручивайте винт слишком туго.



Шаг 85-Д

Установите верхний правый воздухозаборник (85-3). Обратите внимание: его выступы должны совпасть с верхними отверстиями с правой стороны кузова.



Шаг 85-Е

Расположите деталь таким образом, чтобы зауженная часть была направлена к задней части автомобиля, и вставьте выступы в отверстия на кузове. Деталь может крепиться только в одном возможном положении.



Шаг 85-F

Переверните корпус и, удерживая новый воздухозаборник, закрепите его при помощи двух винтов MP01 (85-2). Не закручивайте их слишком туго.

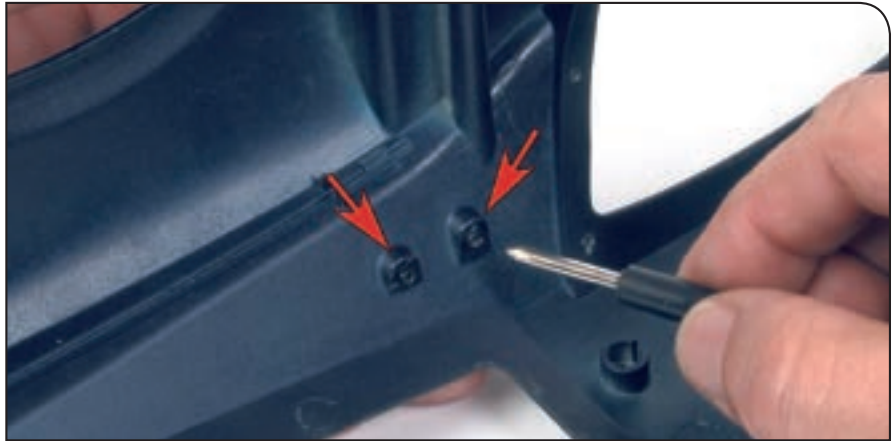

Шаг 85-G

Так будут выглядеть два воздухозаборника с правой стороны кузова после того, как вы их закрепите.



Шаг 85-H

Теперь установите два других воздухозаборника, нижний левый (85-4) и верхний левый (85-5) с другой стороны кузова.





Шаг 85-I

Переверните кузов и повторите ту же операцию — закрепите два воздухозаборника с левой стороны кузова при помощи трех винтов MP01 (85-2).



Шаг 85-J

На этой фотографии вы можете увидеть текущее состояние кузова с уже встроенными воздухозаборниками.

РЕЗУЛЬТАТ СЕГОДНЯШНЕЙ СБОРКИ

Детали, которые вы собрали сегодня, располагаются с обеих сторон автомобиля.



Так ваша модель Ford Mustang Shelby GT-500 (1967) будет выглядеть после сборки.